

AME1136

新制品

RoHS

AEC-Q200

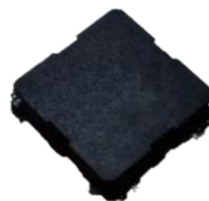

■ 特长

- 3轴一体化小型天线
- 高灵敏度和高可靠性

单体重: 1.2 g

工作温度范围: $-40\text{ }^{\circ}\text{C} \sim +125\text{ }^{\circ}\text{C}$ (包含自身发热)

■ 用途

- 无钥匙进入系统

■ 外形尺寸

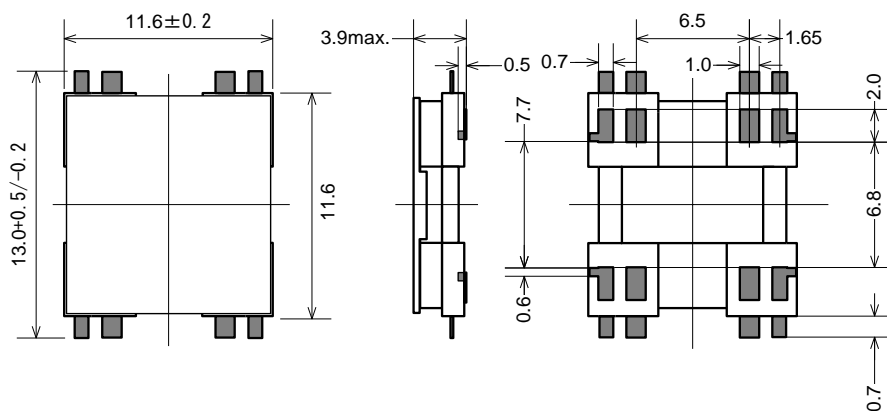

■ 推荐焊盘尺寸

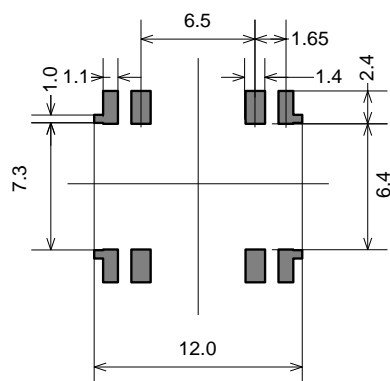

(单位: mm)



相模电机(深圳)有限公司

深圳市龍華區福城街道新和社区竹村永順街12号、13号
营业部 TEL:0755-27985214
技术部 TEL:0755-27985209

△ 以上内容可能由于制品改善等原因发生变更而不事前通知, 请悉知。

■ 电气规格

相模品番	电感量	直流电阻 [Ω] max.	空载品质因数 min.	灵敏度 [mV/A/m]	自谐振频率 [kHz]
AME1136-492J-R	3 - 7 (X) 4.9mH±5%	159 (122typ.)	15 (21typ.)	(80typ.)	(400typ.)
	1 - 5 (Y) 4.9mH±5%	174 (134typ.)	12 (17typ.)	(80typ.)	(350typ.)
	4 - 8 (Z) 4.9mH±5%	153 (118typ.)	20 (28typ.)	(35typ.)	(640typ.)
AME1136-722J-R	3 - 7 (X) 7.2mH±5%	182 (148typ.)	16 (23typ.)	(100typ.)	(350typ.)
	1 - 5 (Y) 7.2mH±5%	209 (161typ.)	13 (18typ.)	(100typ.)	(310typ.)
	4 - 8 (Z) 7.2mH±5%	191 (147typ.)	23 (33typ.)	(45typ.)	(550typ.)

※电感值可排列



相模电机（深圳）有限公司

深圳市龍華區福城街道新和社区竹村永順街12号、13号
 营业部 TEL: 0755-27985214
 技术部 TEL: 0755-27985209

△ 以上内容可能由于制品改善等原因发生变更而不事前通知，请悉知。